



KARACA

KARACA TÜRK KAHVE MAKİNESİ



OTOMATİK TÜRK KAHVE MAKİNESİ

Cihazı kullanmadan önce bu önemli bilgileri dikkatlice okuyun ve gelecekte başvurmak üzere saklayın.

1. Genel Güvenlik

- Cihaz uluslararası standartlara uygundur.
- Cihazı ev dışında kullanmayın. Evsel kullanım için tasarlanmıştır.
- Cihaz çocukların ve sınırlı fiziksel, duyuşsal ya da zihinsel kapasiteye sahip insanların yakınında kullanıldığında son derece dikkatli olunması tavsiye edilir.
- Cihaz, 8 yaş ve üzeri çocuklar ve fiziksel, algısal ve zihinsel yetenekleri azalmış veya tecrübe ve bilgi eksikliği olan kişiler tarafından gözetim altında veya cihazın güvenli bir şekilde kullanımına ve karşılaşılan ilgili tehlikelerin anlaşılmasına dair talimat verilirse kullanılabilir. Çocuklar cihazla oynamamalıdır.
- Cihazı her hangi bir ısı kaynağının yanında veya yakınında kullanmayın.
- Pişirme haznesini cihaz dışında hiçbir ısıtıcıda veya başka bir bağlantı ile kullanmayın.
- Cihazı hasarlı şebeke kablosu ile çalıştırmayın, yetkili servise başvurun. Cihazınızı belirtilenen gerilim aralıklarında kullanın, daha düşük veya daha yüksek gerilim değerinde kullanmak cihazınıza hasar verecektir.
- Daima topraklı priz kullanın.
- Cihazı ve şebeke kablosunu suya daldırmayın.
- Cihazı daima düz ve kuru zeminde kullanın.

2. Genel Bakış

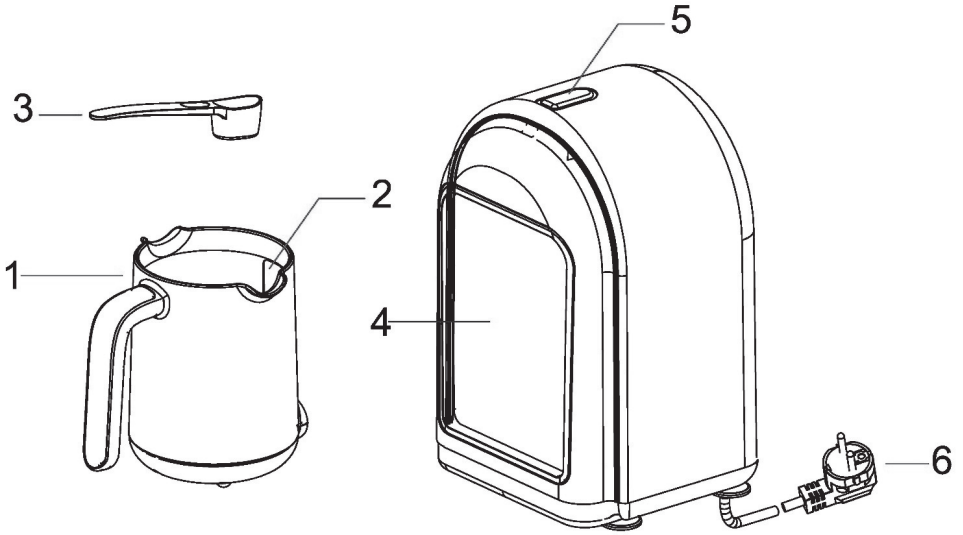

- 1-Piřirme haznesi
- 2-Piřirme haznesi seviye camı
- 3-Kahve ölçek kařığı
- 4-Piřirme hazne yuvası
- 5-Piřirme başlatma butonu/durum ışığı
- 6-Şebeke kablosu

Teknik Veriler

Gerilim: 220-240 V AC, 50/60 Hz

Güç: 735 W

Kapasite: 4 Türk kahvesi fincanı (70 ml orta boy)

Max. 5 Türk kahvesi fincanı (60 ml küçük boy)

3. Kullanım

3.1. İlk Kullanım

Cihazınızın dik konumda ve dengeli, düz, temiz, kuru ve kaymayan bir yüzeyde durduğundan emin olun.

3.2. Pişirme

- Cihazınızı prize takın. Pişirme haznesi yuvasında takılı ise kısa bir BİP sesi duyacaksınız.
- Tercihinize göre ve kahve yapacağınız kişi sayısına göre miktarı ayarlayarak önce su sonra kahve ve şekeri pişirme haznesine koyun.
- Pişirme haznesine koyduğunuz kahve topaklarını, hazneyi yuvaya yerleştirmeden önce tahta bir kaşıkla karıştırmanız tavsiye edilir.
- Pişirme haznesini yuvaya yerleştiriniz. Yerine oturduğunda kısa bir bip sesi duyacaksınız. Sesi duymazsanız işlemi tekrarlayın.
- Kahve pişirme başlatma butonuna basın. Pişirme başlama uyarısı verip iç hazne ışığı yanacaktır.

Miktar	Pişirme Süresi
1 kişilik	1-1,5 dk
2 kişilik	1,5-2 dk
3 kişilik	2-2,5 dk
4 kişilik	3 dk-3,5

Not: Pişirme süreleri laboratuvar koşullarında ve 70 ml'lik Türk kahvesi fincanı ile verilen sürelerdir. Kullanım koşullarına göre süreler değişebilir.

- Herhangi bir sebeple hazneyi yuvasından çıkardığınızda pişirme işlemi iptal olacaktır. Yeniden başlatmanız gerekir.
- Pişirme işlemi tamamlandıktan sonra kısa bir BİP sesi duyacaksınız. Yaklaşık 20 saniye boyunca iç hazne ışığı yanacaktır ve kahve pişirme başlatma butonu beyaz renkte yanıp sönecektir. Yaklaşık 20 saniye sonunda, iç hazne ışığı ve kahve pişirme başlatma butonu ışığı tamamiyle sönecektir.
- Pişirme işlemi bittikten sonra bekletmeden kahvenizi fincana alarak servis edin.

- Her kullanım sonrasında pişirme haznesini mutlaka temizleyin. Aksi durumda kahve seviyesinin hatalı algılanmasına neden olacaktır.

3.3. Kullanım Uyarıları

- Cihaz, Türk kahvesi yapmak için tasarlanmış bir cihazdır. Aşağıda tabloda ölçüler kullanarak damak tadınıza göre uygun köpüklü Türk Kahvesi yapabilirsiniz. (Verilen ölçüler 1 kişilik/ fincan kahve içindir.)

	Sade	Az şekerli	Orta	Şekerli
Kahve	1 ölçek	1 ölçek	1 ölçek	1 ölçek
Şeker	-	½ kesme şeker/ ½ çay kaşığı toz şeker	1 adet kesme şeker/ 1 çay kaşığı toz şeker	2 adet kesme şeker/ 2 çay kaşığı toz şeker

- Su, kahve ve şeker karışımını kahveyi yapacağınız zaman hazırlayın. Aksi durumda bekleyen karışım ile lezzetli kahve elde edemezsiniz.
- Kahve dışında su dahil herhangi bir gıdayı ısıtma amaçlı kullanmayın.
- Cihazınızda kahve pişirirken, süt ve benzeri sıvıları kesinlikle kullanmayınız, sadece su kullanınız.
- Kahve koymak için ürün ile birlikte verilen ölçeği kullanın.
- Lezzetli bir kahve yapmak için pişirme haznesinin içinin kuru ve temiz olmasına dikkat ediniz.
- Kullanım sırasında gösterge camı temiz olmalıdır. Aksi takdirde kahve makinası kahve miktarını algılayamaz.
- Pişirme haznesini maksimum (max) seviyesinin üzerinde doldurmayın. Cihaz, çalışmayacak, durum ışığı kırmızı yanacak ve uyarı sinyali ile sizi uyacaktır.
- Cihazın pişirme haznesi dahil herhangi bir bölümünü suya daldırmayın.

Sesli ve ışıklı bildirimler

İşlem	Durum Işığı	İç Işık	Ses
Pişirme haznesini yuvaya yerleştirme	Beyaz, iki defa yanıp söner	Yanıp söner	Tek bip
Pişirmeye başlama	Pişirme süresince beyaz ışık yanar	Pişirme süresince yanar	Melodi
Pişirme sırasında hazneyi çıkarmak	Söner	Söner	Melodi
Pişirme tamamlandı	Beyaz, iki defa yanıp söner	Söner	3 bip
Boş/su ile çalıştırma	Sürekli yanan kırmızı ışık	Söner	3 bip (3. Uzun)

4. Temizlik ve Bakım

- Temizliğe başlamadan önce cihazın fişini prizden çıkarın.
- Pişirme haznesinin kontaklarına su gelmemesine dikkat ederek akan suyun altında yıkayın.

4.1. Temizlik Uyarıları

- Cihazı temizlemek için aşındırıcı temizleyiciler, metal nesnelere veya sert fırçalar kullanmayın.
- Cihazı veya şebeke kablosunu suya veya başka bir sıvıya daldırmayın.
- Pişirme haznesinin alt yüzeyinin çizilmesine neden olacak çizici sünger veya tel kullanmadan yumuşak bir sünger ile temizleyin. Bu yüzeylerin çizilmemesine dikkat edin.
- Pişirme haznesini kesinlikle bulaşık makinasında yıkamayın.
- Pişirme haznesi dışında, cihazın herhangi bir bölümünü yıkamayın. Temizlemek için nemli ve yumuşak bir bez ile ve gerekiyorsa hafif bir temizleme maddesi kullanarak silin.
- Kullanımlar sonucunda pişirme haznesi tabanında oluşabilecek izleri (tortuları) pişirme haznesinin iç yüzeyine zarar vermeden temizlemek için 1 fincan ısıtılmış suyu pişirme haznesine koyup üzerine de yarım fincan sirke veya 1-2 tane limon tuzu koyup bekletin. Lekeler temizlendikten sonra durulayıp tekrar kullanabilirsiniz.

ÜRETİCİ FİRMA
KARACA ZÜCCACIYE TİC. ve SAN. AŞ
Yakuplu Merkez Mh. Birlik Cd. No:24
Beylikdüzü İstanbul/Türkiye
T: +90212 412 44 00 F: +90212 412 44 99
www.krc.com.tr



KARACA

GARANTİ ŞARTLARI

1. Garanti süresi, malın teslim tarihinden itibaren başlar ve **iki yıldır**.
2. Malın bütün parçaları dahil olmak üzere tamamı garanti kapsamındadır.
3. Malın ayıplı olduğunun anlaşılması durumunda tüketici, 6502 sayılı Tüketicinin Korunması Hakkında Kanunun 11 inci maddesinde yer alan;
 - a- **Sözleşmeden dönme,**
 - b- **Satış bedelinden indirim isteme,**
 - c- **Ücretsiz onarılmasını isteme,**
 - ç- **Satılanın ayıpsız bir misli ile değiştirilmesini isteme, haklarından birini kullanabilir.**
4. **Tüketicinin bu haklardan ücretsiz onarım hakkını** seçmesi durumunda satıcı; işçilik masrafı, değiştirilen parça bedeli ya da başka herhangi bir ad altında hiçbir ücret talep etmeksizin malın onarımını yapmak veya yaptırmakla yükümlüdür. Tüketici ücretsiz onarım hakkını üretici veya ithalatçıya karşı da kullanabilir. Satıcı, üretici ve ithalatçı tüketicinin bu hakkını kullanmasından müteselsilen sorumludur.
5. Tüketicinin, **ücretsiz onarım hakkını** kullanması halinde malın;
 - Garanti süresi içinde tekrar arızalanması,
 - Tamiri için gereken azami sürenin aşılması,
 - Tamirinin mümkün olmadığının, yetkili servis istasyonu, satıcı, üretici veya ithalatçı tarafından bir raporla belirlenmesi durumlarında;**tüketici malın bedel iadesini, ayıp oranında bedel indirimini veya imkân varsa malın ayıpsız misli ile değiştirilmesini** satıcıdan talep edebilir. Satıcı, tüketicinin talebini reddedemez. Bu talebin yerine getirilmemesi durumunda satıcı, üretici ve ithalatçı müteselsilen sorumludur.
6. Malın tamir süresi **20 iş gününü**, binek otomobil ve kamyonetler için ise **30 iş gününü** geçemez. Bu süre, garanti süresi içerisinde mala ilişkin arızanın yetkili servis istasyonuna veya satıcıya bildirim tarihi, garanti süresi dışında ise malın yetkili servis istasyonuna teslim tarihinden itibaren başlar. Malın arızasının **10 iş günü** içerisinde giderilememesi halinde, üretici veya ithalatçı; malın tamiri tamamlanıncaya kadar, benzer özelliklere sahip başka bir malı tüketicinin kullanımına tahsis etmek zorundadır. Malın garanti süresi içerisinde arızalanması durumunda, tamirde geçen süre garanti süresine eklenir.
7. Malın kullanma kılavuzunda yer alan hususlara aykırı kullanılmasından kaynaklanan arızalar garanti kapsamı dışındadır.
8. Tüketici, garantiden doğan haklarının kullanılması ile ilgili olarak çıkabilecek uyuşmazlıklarda yerleşim yerinin bulunduğu veya tüketici işleminin yapıldığı yerdeki **Tüketici Hakem Heyetine veya Tüketici Mahkemesine** başvurabilir.
9. Satıcı tarafından **Garanti Belgesinin** verilmemesi durumunda, tüketici **Gümrük ve Ticaret Bakanlığı Tüketicinin Korunması ve Piyasa Gözetimi Genel Müdürlüğüne** başvurabilir.

MÜŞTERİNİN GARANTİ İLE İLGİLİ DİKKAT ETMESİ GEREKEN HUSUSLAR

Karaca Züccaciye TİC. ve SAN. A.Ş. tarafından verilen bu garanti, aşağıdaki durumlarda geçersizdir.

1. Müşteriye teslimden sonra yükleme, boşaltma ve taşıma sırasında oluşan hasar ve arızalar.
 2. Voltaj düşüklüğü veya fazlalığı, hatalı elektrik tesisatı, ürünün etiketinde yazılı voltajından farklı voltajda kullanılması nedenlerinden meydana gelecek hasar ve arızalar.
 3. Yangın ve yıldırım düşmesi ile meydana gelecek hasar ve arızalar.
 4. Ürünün kullanma kılavuzunda yer alan hususlara aykırı kullanılmasından kaynaklanan hasar ve arızalar.
- Yukarıda belirtilen arızaların giderilmesi ücret karşılığı yapılır. Ürünün kullanım yerine nakliyesi ve montajı ürün fiyatına dâhil değildir.

Garanti Belgesi üzerinde tahrifat yapıldığı, ürünün üzerindeki orijinal seri numarası kaldırıldığı veya tahrif edildiği takdirde bu garanti belgesi geçersizdir.



KARACA

GARANTİ BELGESİ

GARANTİNİN GEÇERLİLİK KOŞULLARI VE KAPSAMI

1. Garanti süresi İKİ YIL olup garantiden yararlanmak için GARANTİ BELGESİNİN ibrazı şart olduğundan, iş bu Garanti Belgesi garanti süresince saklanmalıdır.
2. Garanti süresi, taraflarla varılacak mutabakat ve şartlar gereği 2 yıldan fazla süreler için uzatılabilir.(2-5 yıl gibi)
3. Sağlanan garanti süresi içinde meydana çıkacak anlaşmazlıklarda fatura tarihi dikkate alınacağından onaylı Garanti Belgesi ile faturası veya fotokopisinin ibraz edilmesi şarttır.
4. Fatura ve garanti belgesi üzerinde herhangi bir tahribat yapıldığında cihazın üzerindeki orijinal seri numarası kaldırıldığında ya da tahrip edildiğinin tespitinde garanti geçersiz kılınır.
5. Cihazın montaj veya firmamızın yetkili servislerinin haricinde yapıldığının ya da cihazın açıldığının tespiti halinde garanti geçersiz olacaktır.
6. Firmamız tarafından verilen GARANTİ söz konusu cihazın amaçları dışında veya anormal şartlarda kullanılmasından doğacak arızalarının giderilmesini kapsamadığı gibi aşağıda belirtilen arızalarda garanti dışıdır.
 - Cihazın kullanma kılavuzunda veya montaj kılavuzunda yer alan hususlara aykırı kullanım hatalarından meydana gelen hasar ve arızalar.
 - Voltaj uyumsuzluğu hatalı elektrik donanımı ile cihaz etkisinde yazılı voltajdan farklı voltaj ile kullanım nedeniyle meydana gelecek hasar ve arızalar.
 - Yangın, sel, su basması ve yıldırım düşmesi gibi afetler sonucu meydana gelecek hasar ve arızalar, tüketiciye tesliminden sonra cihazın nakli, yükleme, boşaltma ve taşınması sırasında meydana gelecek hasar ve arızalar.
7. Cihazın Fatura ve Garanti Belgesindeki kimliği belirtilen tüketiciden başka hiç kimse hak ve/veya tazminat talep edemez.

Üretici veya İthalatçı Firmasının:

Ünvanı : Karaca Züccaciyeye Ticaret ve Sanayi A.Ş.
Adresi : Yakuplu Mahallesi Beysan Sanayi Sitesi
Birlik Caddesi No:24 Beylikdüzü –İSTABUL
Telefonu : 0212 412 44 00 (Pbx)
Faks : 0212 412 44 99
Web : www.krc.com.tr

Karaca Züccaciyeye Ticaret ve Sanayi A.Ş.
Yakuplu Mah. Birlik Cd. Beysan San.Sit. No: 24 Beylikdüzü/İST.
Tel: 0212 412 44 00 Faks: 0212 412 44 99 www.krc.com.tr
Marmara Kurumlar V.D.: 506 002 4769 Tic.Sic.No:278836
Mersis No: 0-5060-0247-0000010

Satıcı Firmasının:

Ünvanı:
Adresi:
Tel – Faks:
Yetkili kişi:
Yetkili kişinin imzası ve kaşesi:

Fatura ve irsaliye:

Fatura numarası:
Fatura tarihi:
Teslim tarihi ve yeri:

Malın:

Cinsi: TÜRK KAHVE MAKİNESİ
Markası: KARACA HATIR
Modeli: E163 ACM
Seri numarası:
Garanti süresi: 2 Yıl
Azami tamir süresi: 20 gün

Bu belge Gümrük Ve Ticaret Bakanlığı'nın 131863 No'lu ve 07.05.2014 Tarihli izin belgesine göre düzenlenmiştir.

***“Tüm soru, öneri, görüş ve şikayetleriniz için
Müşteri Hizmetlerini arayabilirsiniz.”***



Müşteri Hizmetleri
0850 252 55 72



krc.com.tr



KARACA

KARACA TÜRK KAHVE MAKİNESİ

Tüm istek ve şikayetleriniz için
Müşteri Hizmetlerini
arayabilirsiniz..